

CAT 2

PRODUITS POUR SURFACES DE TRAVAIL

COLLECTIONS

TAKE OFF

INFORMATIONS GÉNÉRALES

Description

- Table 120° ajustable en hauteur
- Supports en T (3)
- Passe-fils au centre
- 23 x 46 x 24 1/2/50

Finis

- Surface : Stratifié 1" d'épaisseur
- Base : Métal peint (blanc, argent ou noir)
- Bande de chant en ABS 1.5 mm d'épaisseur



VUE EN PLAN

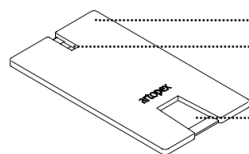
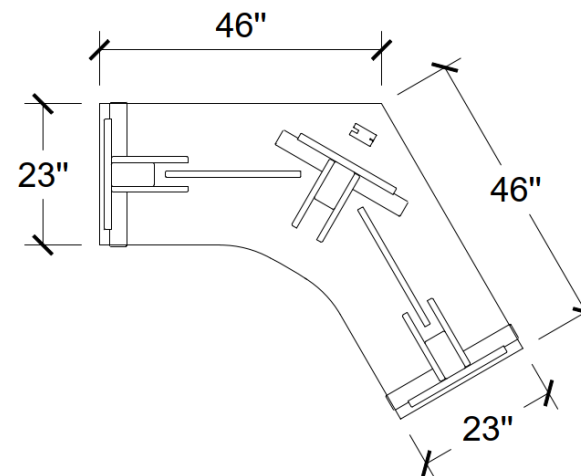

Couvercle avec deux ouvertures

Ouverture pour recevoir des fils de plus petit format (cellulaire, prise USB, etc.).

Ouverture pour recevoir des fils et des câbles de plus gros calibre (écran, ordinateur, lampe, etc.).

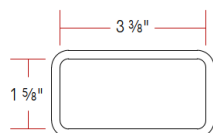

Dimensions de l'espace intérieur lorsque le couvercle est enlevé

INFORMATIONS TECHNIQUES

- Système d'activation électrique
- Cordon d'alimentation avec branchement mural conventionnel.
- 2 pattes : 70" sans mise à la terre
- 3 PATTES : 118" AVEC MISE À LA TERRE

- Plage d'ajustement:
- 3 sections 23 à 48.7" H.

- Capacité de charge: (incluant le poids de la surface).
- 2 pattes : 320 lbs
- 3 PATTES : 400 LBS
- Blocage automatique du mouvement / détecteur de collision

- Clavier à affichage numérique avec 3 hauteurs personnalisées.
- Le clavier s'installe en façade sous la surface, à gauche ou à droite.



- Canalisation de métal pour gérer le filage sous la surface
 - Fini Argent (autre couleur disponible avec surcharge)
 - Dimensions : 4-1/4H x 3-3/4L x Longueur variable

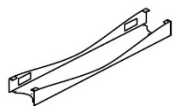

- Conduit de câblage extensible inclus
 - Conduit de 3-1/2" de diamètre et base de 6"
 - Plastique fini Noir
 - S'étire jusqu'à 84H

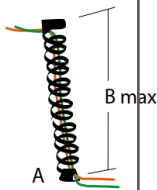

Moteurs

Deux ou trois moteurs à activation silencieuse intégrés aux pattes pour un ajustement de hauteur rapide.

Multiprises

Possibilité d'ajouter des passe-fils et des multiprises encastrées sur la surface des tables.

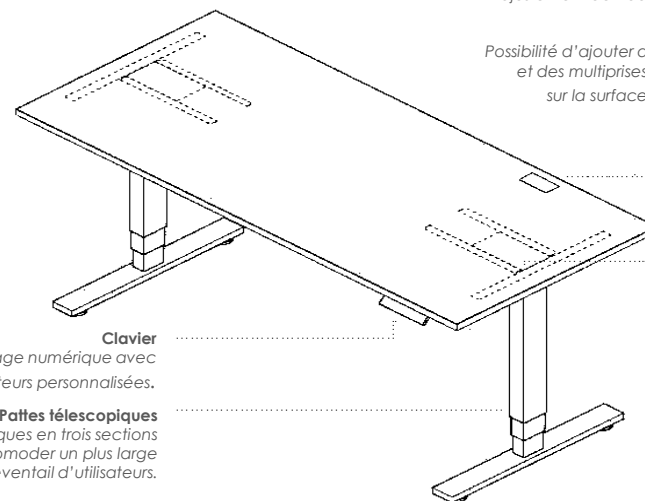

Clavier

Clavier à affichage numérique avec trois hauteurs personnalisées.

Pattes télescopiques

Pattes télescopiques en trois sections permettant d'accomoder un plus large éventail d'utilisateurs.

Laminates
Laminés

01

Specifications
Spécifications

This is
where ideas
take flight.
C'est ici
que des idées
décolleront.

01

Colors Couleurs	Finishes Finis	Codes
Black / Noir *	Dolomite	N
Carbon / Carbone	Aura	CB
Cayenne Maple / Érable de cayenne	Suede	CM
Charcoal / Fusain	Dolomite	F
Cherry / Cerisier	Suede	CH
Chestnut / Châtaigne	Supermat	CG
Dalia	Aura	DA
First Class / Première classe	Karisma	ST
Free Spirit / Esprit libre	Karisma	EL
Frost / Grès	Dolomite	A
Galaxy / Galaxie	Aura	GX
Ginger Root / Gingembre	Aura	GG
Honey / Miel	Suede	HO
Lago	Supermat	LA
Maritime Maple / Érable maritime	Supermat	EM
Moka	Supermat	PM
Sea Salt / Sel de mer	Aura	SM
Sesame / Sésame	Aura	SE
Sheer Beauty / Beauté naturelle	Karisma	BN
Tobacco Cherry / Cerisier tabac	Supermat	TC
White / Blanc	Dolomite	BW
Willow Grey / Gris saule **	Supermat	WG

* Black is not available as a TOP color. / Le noir n'est pas disponible en tant que couleur de SURFACE.

** Willow Grey in H.P.L. has a MAT finish, not supermat. / La couleur Gris saule en stratifié a un fini MAT, et non supermat.

artopex®

artopex®

Head office/Siège social
800 Vadnais, Granby QC
J2J 1A7 CANADA
T 450 378 0189/1 800 363 3040
F 450 378 9712
artopex.com

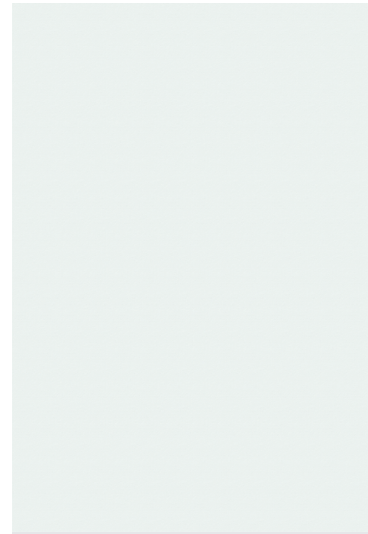

White / Blanc
BW



Frost / Grès
A



Willow Grey / Gris saule
WG



Lago
LA

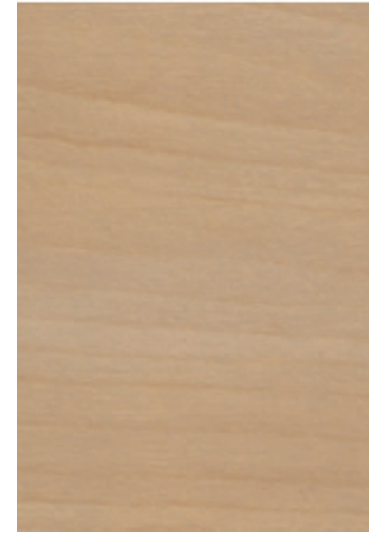

Maritime Maple / Érable maritime
EM



Honey / Miel
HO



Tobacco Cherry / Cerisier tabac
TC



Cherry / Cerisier
CH



Sea Salt / Sel de mer
SM



Free Spirit / Esprit libre
EL



Sheer Beauty / Beauté naturelle
BN



Ginger Root / Gingembre
GG



First Class / Première classe
ST

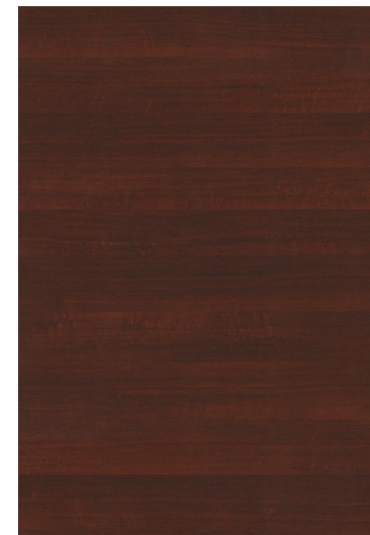

Cayenne Maple / Érable de cayenne
CM



Galaxy / Galaxie
GX



Sesame / Sésame
SE



Moka
PM



Dalia
DA



Chestnut / Châtaigne
CG



Carbon / Carbone
CB



Charcoal / Fusain
F



Black / Noir
N

Hypermat

FENIX® H.P.L. and Hypermat Enamel
Stratifié FENIX® et Émail Hypermat

01^h

01^h

artopex®

**FENIX® H.P.L.
Stratifié FENIX®**

**Hypermat Enamel
Émail Hypermat**

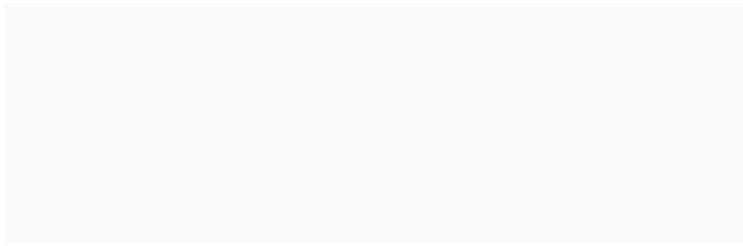

Bianco Kos
BK

Bianco Kos
3488



Grigio Londra
GL

Grigio Londra
3486

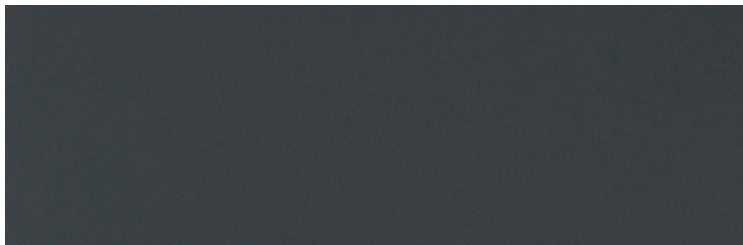

Grigio Bromo
GB

Grigio Bromo
3485

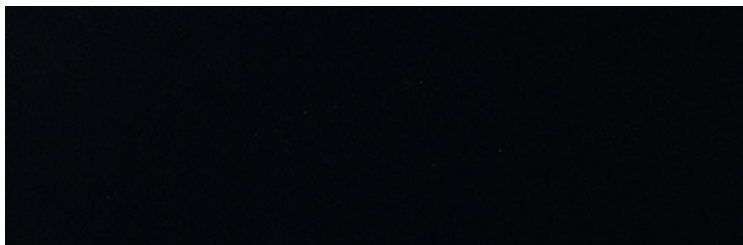

Nero Ingo
FN

Nero Ingo
3487

FENIX® H.P.L. use nanotechnology for a distinctive tactile experience. Ultra-soft and light-absorbing, this finish is also scratch resistant. Marks disappear on their own through thermal regeneration. The smooth surface of FENIX® H.P.L. is easily cleaned and disinfected. Hypermat Enamel colors match the FENIX® H.P.L. colors but retain the properties of standard Artopex enamel finishes.

Les finis stratifiés FENIX® utilisent la nanotechnologie afin d'offrir une expérience unique au toucher. Ultra-doux et absorbant la lumière, ce fini résiste également aux égratignures. Les rayures disparaissent d'elles-mêmes grâce à une régénération thermique. Avec leur surface lisse, les FENIX® peuvent être nettoyés et désinfectés aisément. Les couleurs des finis Émail Hypermat correspondent à celles des stratifiés FENIX®, mais conservent les propriétés des autres finis d'émail Artopex.